

Packaging Machinery



PFM Vertical Packaging - Vertikale Verpackung

PFM Vertical Packaging

Die PFM Gruppe produziert vertikale Schlauchbeutelmaschinen mit denen verschiedenartige Produkte aus dem Food- und Nonfood-Bereich äußerst effizient verpackt werden können. Ein vielfältiges Maschinenprogramm für unterschiedlichste Einsatzmöglichkeiten. Auf den vertikalen PFM Schlauchbeutelmaschinen können über 30 verschiedene Packungsformen hergestellt werden: von dem klassischen „Pillow Bag“ über Klotzbodenbeutel bis hin zu den praktischen, wiederverschließbaren Packungen mit ZIP oder Selbstklebestreifen. Die Folien können vollflächig bedruckt werden. Unsere Maschinen können mit verschiedenen Arten von Dosiermaschinen sowie mit Linear – und Mehrkopfwaagen kombiniert werden. Durch die enorme Erfahrung unserer Techniker und Konstrukteure, können wir alle Kundenwünsche umsetzen, egal ob spezielle Anforderungen aufgrund des Produktes oder der gewünschten Verpackung auftreten.

The PFM Group manufacture vertical form-fill-seal packaging machines for high-speed packaging of various food and non-food products. A complete range for maximum versatility: PFM vertical packaging machines are able to produce over 30 different types of packaging, from traditional pillow bags, to square-based and practical Open & Reclose packs with adhesive strips or zips and entirely printable surfaces.

The vertical packaging machines are used in conjunction with dosing systems and multi-head or linear weighers.

The professionalism of PFM's technical staff and the cutting-edge technology they have achieved in designing and constructing their machines enable them to meet all company-customer requirements to suit the type of products being packed and the kind of packaging used.

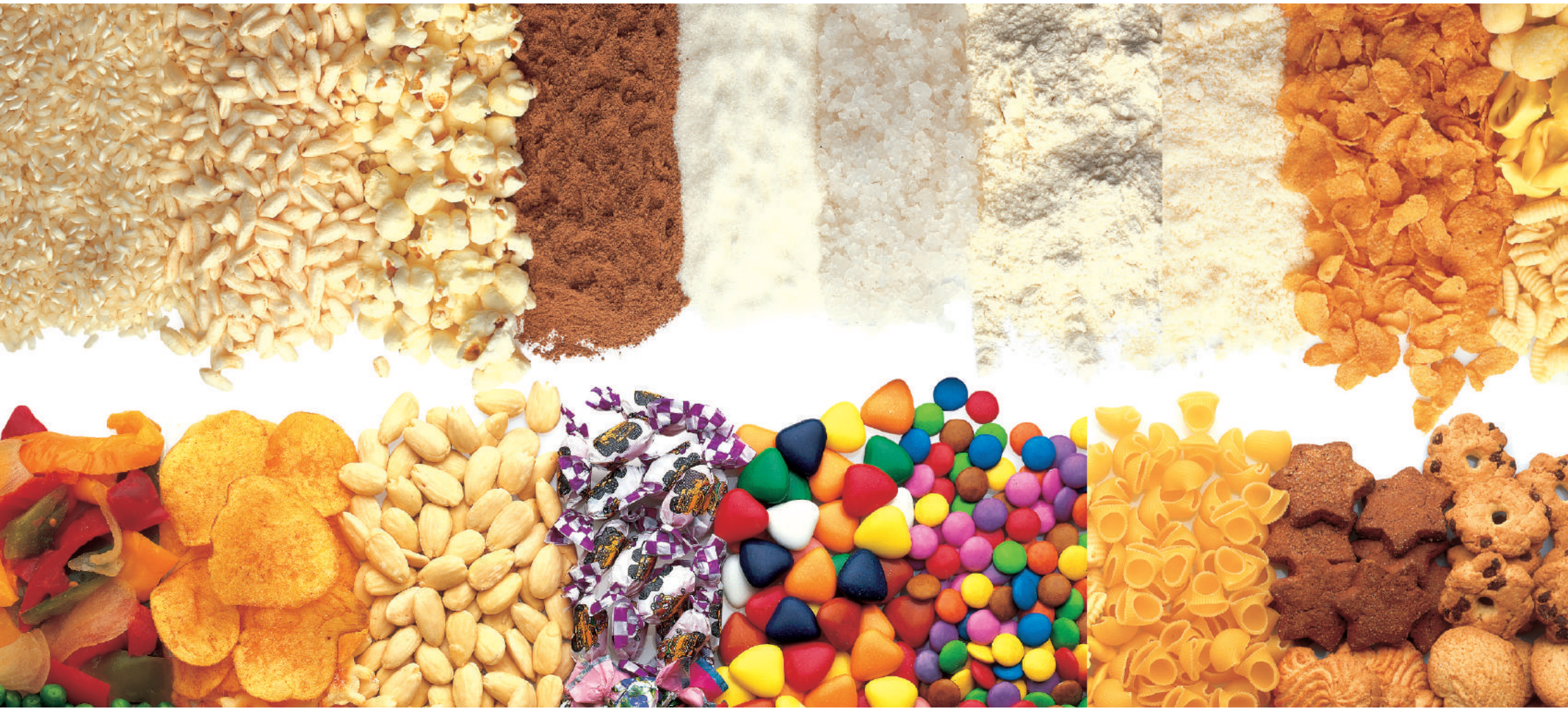

Packaging For Me

PFM Zenith



Packungsbeispiele. - Examples of packageable products.



Mit der Schlauchbeutelmaschine Zenith können sowohl Standardschlauch- und Klotzbodenbeutel als auch Steelo Packs mit Vierkantensiegelung hergestellt werden.

- **Höchste Flexibilität:** Formatwechsel dauert nur einige Minuten. Die enorme Vielseitigkeit ermöglicht es, eine Vielzahl von verschiedenen Verpackungsformen herzustellen.
- **Höchste Produktivität:** Bis zu 60 Packungen/min mit festen, gleichmäßigen und attraktiven Siegelnähten.
- **Geschlossener Maschinenkörper:** Durch die geschlossene Konstruktion und die verwendeten Materialien (AISI 304 und Aluminium) werden die mechanischen und elektrischen Komponenten vor äußeren Einflüssen geschützt. Eine einfache und schnelle Reinigung wird so ermöglicht.
- Bedienerfreundlich durch farbigen **Touchscreen:** Leichte Bedienung durch einfache Menüsteuerung.
- Taktendes Schweißsystem: Schweißbacken aus einer Speziallegierung.
- Folienabzugssystem mit motorisch angetriebenen Riemen.

Zenith is the Form Fill Seal machine which produces standard three-seal or square-based packages or Steelo Pack packages with four side seals.

- **High degree of flexibility:** just a few minutes to change the format. Extreme versatility enables a range of different types of packaging to be produced.
- **High productivity:** up to 60 packages/min. with resistant, uniform, well-proportioned seals.
- **"Ermetic Box" structure:** the structure in the form of a case and construction materials used (AISI 304 and anticorodal aluminium) guarantee protection of the mechanical and electronic components from the external environment. Moreover, cleaning operations are simple and quick.
- Man-machine interface through an **LCD colour touch screen panel.** Extremely simple and easy to follow software programming.
- Intermittent sealing system using special alloy crimpers.
- System for pulling film which uses a highly-adherent motorised roller.

PFM Azimut Series 400/800



Packungsbeispiele. - Examples of packageable products.

Vertikale Schlauchbeutelmaschine zur Herstellung von Standardpackungen und Steelo Packs (4 Seitensiegelung und Klotzboden) aus flachen Folien.

- **Hohe Produktivität:** lieferbar in der pneumatischen oder Servo-Version. Letztere verfügt über Servo-Motoren, SPS und farbiges Touch-Screen-Panel. Bis zu 100 Packungen/min., bei hoher Genauigkeit und optisch perfekten Verpackungen.
- **Hohe Flexibilität im Einsatz:** Der Formsatz ist über das "Schnellkupplungssystem" leicht auswechselbar. Der Folienrollenhalter ist selbstzentrierend und mit pneumatischem Verschluss. Der Formatwechsel kann in wenigen Minuten durchgeführt werden.
- **Problemlose Reinigung/Desinfektion:** Die besondere Maschinenform vom Typ "Hermetic Box" ermöglicht die konsequente Trennung der mechanischen und elektronischen Komponenten von dem eigentlichen Verpackungsvorgang. Der Zugang zum inneren Bereich der Maschine ist dank der auf beiden Seiten vorhandenen großzügigen Öffnungen einfach und bequem. Der Schaltschrank ist an Scharnieren montiert und lässt sich wegrehen, damit der Zugang zum mechanischen Antriebsraum gewährleistet wird.
- **Teleservice-System:** Eine Hardware Konfiguration mit Modem oder Netzwerkkarte, gestattet die Fernsteuerung aller Parameter und Maschinenfunktionen.

Vertical form-fill-seal wrapper for pillow pack and Steelo Pack bags style (4 seals and bottom square) starting from a flat reel of heat-sealable packing film.

- **High productivity:** available in the pneumatic or Servo version. The latter includes brushless servomotors with motion controller and PLC with interface through a touch screen panel. Up to 100 bags/min. in complete safety and aesthetically perfect packages.
- **Great operating flexibility:** the forming tube is easily interchangeable using the "snap on" system. The reel-holder shaft is self-centring complete with support and pneumatic reel clamping. Size or format changing operations take place in just a few minutes.
- **Easy thorough cleaning:** the special "Hermetic Box" type structure enables the mechanical and electronic components to be isolated from the external environment. Access to the interior is easy thanks to the roomy openings provided on both sides. The electric panel is mounted on hinges and can be pivoted to allow total access to the inside of the packaging machine.
- **Tele-service system** using the machine's special integral hardware enables all the parameters and functions of the machine to be controlled remotely.

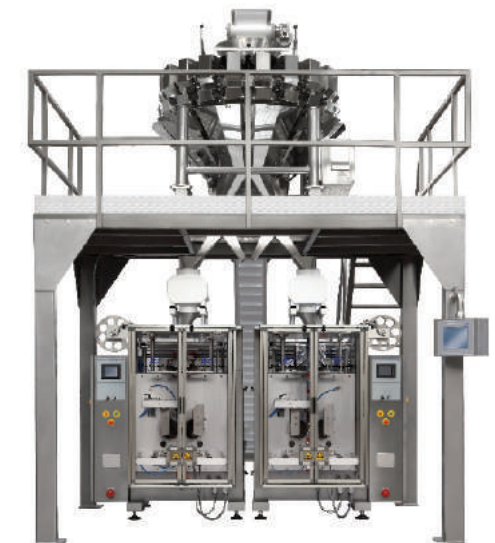

PFM Comet



Produktmuster. - Examples of packageable products.

Die Spitzenversion der vertikalen Schlauchbeutelmaschinen aus dem PFM – Programm ist das Ergebnis jahrzehntelanger Forschung und Entwicklung.

- Geschlossener Maschinenkörper, hergestellt aus AISI 304 und gegen das Eindringen von Schmutzpartikeln geschützt.
- Die neue Generation des rotierenden Long Dwell Siegel-systems wurde bereits mit 200 Takten/min. getestet. Volle Zugänglichkeit von vorne und die Möglichkeit 100 % hermetisch verschlossene Siegelungen bei hoher Maschinenleistung herzustellen und gleichzeitig dem Aufprallen der Produkte auf die Siegelbacken entgegen zu wirken, ist der große Vorteil der Maschine.
- Die Maschine wird von zwei Servo – Motoren angetrieben.
- Die Folienführung ist selbstzentrierend.
- Folienvorabzug über separaten Motor
- Äußerst kompakte Bauweise, bestens geeignet zur Kombination mit verschiedenen Dosiersystemen
- Kontinuierlicher Folienabzug durch sich selbst zentrierende Abzugsriemen
- Abhängig von der Packungsgröße und der Folienqualität sind Leistungen von 160 Packungen/min. und mehr möglich
- Bedienung über einen farbigen LCD-Touchscreen.
- Einfach zu bedienende Software
- Hilfs - und Alarmfunktionen für Selbstdiagnosen
- Teleservice ist möglich.

The “technological” top of the PFM series of vertical packaging machines. The result of decades of research and development.

- Hermetic Box type structure manufactured in AISI 304 and protected against infiltration.
- The new generation Long Dwell rotary sealing system tested at the speed of 200 mechanical cycles a minute. Totally accessible from the front. The Long Dwell rotary system enables 100% hermetic seals to be obtained at high speeds and reduces the possible negative effects of the impact of the product falling against closed sealing jaws, or the seal itself, that can occur on standard intermittent machines.
- Machine driven by means of two brushless servo-motors with axis controller.
- Expansion type reel-holder shaft with self-centring system.
- Power feed roll controlled by independent motor.
- Extremely compact design for perfect control and synchronisation of feeding/dosing systems.
- Continuous film feed by means of self-centring drive belts.
- High packaging speed: up to 160 packages a minute depending on the size of the package and film used.
- Man machine interface through an LCD colour touch screen. Extremely simple and easy to learn programming software. Help function and self-diagnosis system for alarms. Can be connected remotely for tele-servicing.

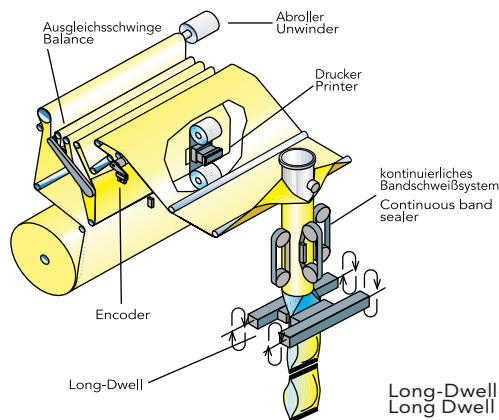

Long-Dwell-Schema.
Long Dwell Diagram.

BG PACK Vetta



Packungsbeispiele. - Examples of packageable products.



Die von BG Pack hergestellte Maschine hat eine völlig offene Konstruktion, die eine leichte Reinigung an allen Stellen ermöglicht. Sie arbeitet vollelektronisch und wird über einen farbigen Touch-Screen gesteuert.

- Alles in einem für marketingorientierte Verpackungen: BG PACK hat ein spezielles Siegelssystem konstruiert, welches sich um 90° drehen lässt. Damit und einer Serie weiterer technischer Details, ist die VETTA in der Lage, eine umfangreiche Bandbreite an verschiedenen und innovativen Verpackungen zu realisieren. Ein Formatwechsel kann in kürzester Zeit durchgeführt werden.
- Benutzerfreundlich: 2 – Achs – Servomotoren, gesteuert durch einen PC mit Touch Screen und auf Windows basierender Software ermöglichen einfache Programmierung.
- Reinigung: Nur wenige Minuten werden für die Reinigung benötigt, auch an schwierigen Stellen. Alles ist leicht zugänglich und herausziehbar.

Technische Daten der Verpackungen

- Easy Open: besteht aus einem System, das die Wiederverschließbarkeit der Verpackungen dank einer entsprechenden Verschlusslasche mit Klebeband oder Zip-Verschluss gewährleistet.
- Schlauchbeutelverpackung mit Klebelasche oder Zip-Verschluss und mit Seitenfalte.
- Stand-Up: Stabile Verpackung mit ovalem Boden.
- Steelo Bag: Stabile Verpackung mit rechteckigem Boden mit 4 Seitensiegelung zur Kantenverstärkung.

This is the Form-Fill-Seal machine by BG Pack. Its innovative structure is totally open and allows cleaning in every point, thanks to the easy access. Additionally, it is an electronic machine operated via a color touch screen with Windows NT software.

- All in one: for marketing oriented packages: BG PACK has designed a rotating sealing carriage that can turn 90° and a series of technical features to equip the VETTA, allowing the realization of a vast array of different, innovative packages and extremely rapid format changes.
- User Friendly: 2 axis with brushless motors controlled by a PC with a color touch screen and software developed in a Windows NT environment to facilitate programming to the greatest extent possible.
- Cleaning: all it takes is a few minutes to clean the machine completely, even in the most difficult points. Everything is at hand, easily accessible and extractable.

Package Technical Data

- Easy Open: consists of a system that allows reclosing of the packages, thanks to a reclosable hem, adhesive band or Zip.
- Folding top: package with adhesive or zip hem and lateral folding closure.
- Stand-Up: self-supporting flexible package with oval bottom.
- Stand-Up 4 seals: flexible package with square bottom and four seals.



Packungsformen - Types of Packages

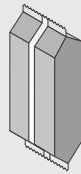

Standard-Flachbeutel
•
Standard pillow bag

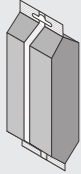

Standard-Flachbeutel mit Euroloch
•
Pillow bag (with euro hole punch)



Flachbeutel mit Seitenfalte
•
Pillow bag with gusset

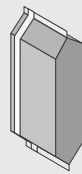

Flachbeutel mit versetzter Längsnaht
•
Pillow bag with off set vertical seal

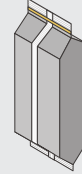

Flachbeutel mit Zip - Wiederverschluss
•
Standard pillow bag (Zip cross web material)

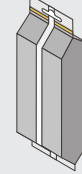

Flachbeutel mit Zip - Wiederverschluss und Euroloch
•
Pillow bag with euro hole punch Zip cross web material

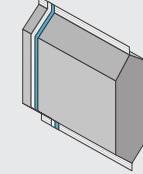

Durch Etikett wiederverschließbar
•
FLEX CAN Recloseable by tape

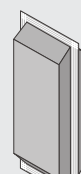

4-seitig gesiegelter Beutel
•
4 side seals bag



3-seitig gesiegelter Beutel
•
3 side seals bag



Wiederverschließbarer Flachbeutel
•
flat bag (recloseable)



Wiederverschließbarer Flachbeutel (von zwei Folien) mit Euroloch
•
flat bag, (recloseable) with euro hole punch from 2 films



3-seitig gesiegelter Flachbeutel mit Euroloch
•
3 side seals bag (with euro hole punch on vertical sealing bar)



3-seitig gesiegelter Flachbeutel mit ZIP und Euroloch
•
3 side seals bag with euro hole punch on vertical sealing bar and zip in line



Wiederverschließbarer Flachbeutel mit Versteifungsnaht
•
Flat bag recloseable with euro hole punch from 2 films



3-seitig gesiegelter Standbodenbeutel
•
3 side seals stand-up bag



3-seitig gesiegelter Standbodenbeutel mit Euroloch
•
3 side seals stand-up bag, with euro hole punch on vertical sealing bar



3-seitig gesiegelter Flachbeutel mit Zip
•
3 side seals bag with Zip in line



3-seitig gesiegelter Standbodenbeutel mit Euroloch und Zip
•
3 side seals bag, with euro hole punch on vertical sealing bar and Zip in line

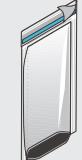

Wiederverschließbarer Standbodenbeutel
•
Stand-up bag (recloseable)



3-seitig gesiegelter Standbodenbeutel mit Zip
•
3 side seals stand-up bag with Zip in line



Wiederverschließbarer Standbodenbeutel mit Euroloch
•
Stand-up bag (recloseable) with euro hole punch



Wiederverschließbarer Standbodenbeutel mit Euroloch (von zwei Folien)
•
Stand-up bag (recloseable) with euro hole punch from 2 films

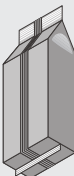

Klotzbodenbeutel
•
Block bottom bag

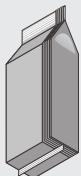

Klotzbodenbeutel mit versetzter Längsnaht
•
Block bottom bag with off set vertical seal



Klotzbodenbeutel mit versetzter Längsnaht und Vierkantensiegelung
•
STEELO PACK Block bottom bag with 4 vertical seals



Klotzbodenbeutel mit Vierkantensiegelung
•
Block bottom bag with 4 vertical seals



Klotzbodenbeutel mit Zip
•
Block bottom bag with cross web Zip

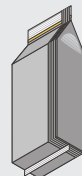

Klotzbodenbeutel mit Zip und versetzter Längsnaht
•
Block bottom bag with off set vertical seal and cross web Zip



Klotzbodenbeutel mit versetzter Längsnaht, Zip und Vierkantensiegelung
•
Block bottom bag with 4 vertical seals and cross web Zip



Klotzbodenbeutel mit Zip und Vierkantensiegelung
•
Block bottom bag with off set 4 vertical seals and cross web Zip

Steelo Pack



Packungsbeispiele. - Examples of packageable products.



Steelo Pack ist eine Verpackungsform mit einem rechteckig ausgeformten Boden und einer Vierkantensiegelung. Formstabile und faltenfreie Packungen werben die Produkte auf und entsprechen den Anforderungen des Marktes.

Die Neuerungen an dieser Verpackung sind:

- Große Druckflächen durch die Kantensiegelung.
- Stabiler Standboden.
- Durch die großen Druckflächen erregen die Packungen die größtmögliche Aufmerksamkeit der Kunden. Optimale Ausnutzung der gesamten Oberfläche als Werbefläche.

Die PFM-Technologie, angewendet auf die Herstellung von **Steelo Packs**, erlaubt einen schnellen Formatwechsel und eine Leistung von bis zu 70 Pack./min. Das **Steelo Pack-System** kann in die Maschinen Azimuth, Vetta und Zenith eingebaut werden. Bei Bedarf kann diese Funktion ausgeschaltet werden und die Maschine stellt Standardbeutel her.

This is the package with a square base and four sealed corners. Rigid, beautiful, without any creases, always in shape, it is the ideal package for products that need to increase their value and require marketing tactics.

The novelties of this package are:

- Wide printing area thanks to the side seals.
- Rigid package that "stands up on its own".
- The wide printable surface allows for effective communication and moreover perfect, eye-catching aesthetics of the package.

PFM technology applied to the production of **Steelo Pack** packages enables extremely rapid format changing times and a production capacity of up to 70 packages/min. **Steelo Pack** is produced using the models in the Azimuth and Zenith series. If required, the Steelo Pack function can be removed and conventional packages can be produced.



Komplette Systeme - Integrated Systems

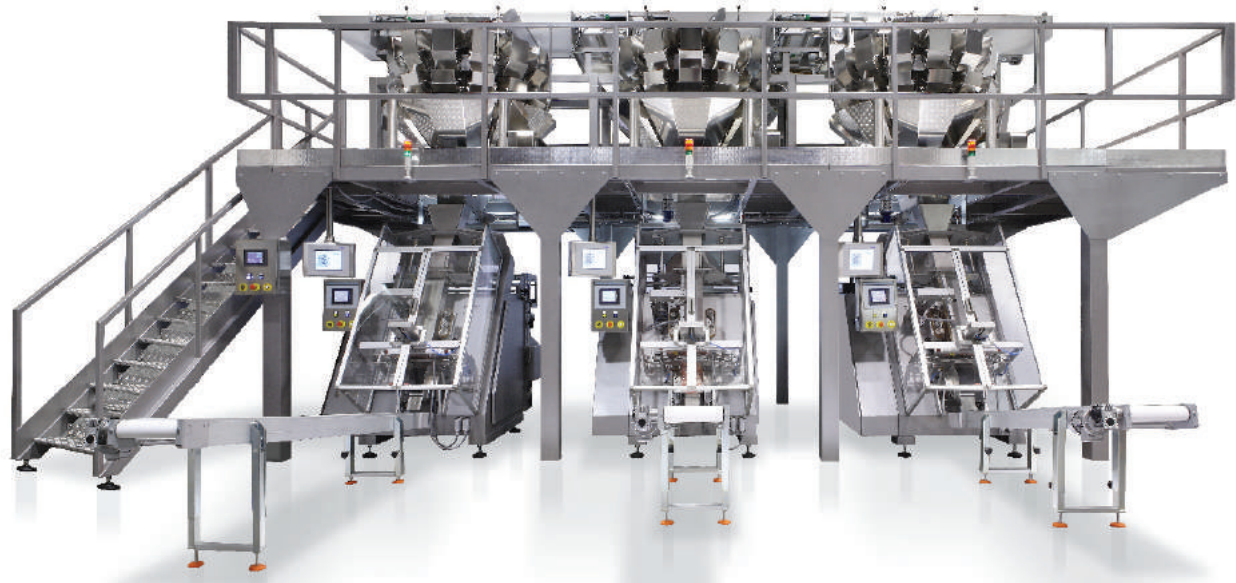

Unsere kompletten Systeme unterscheiden sich von den übrigen und sichern ein hohes Maß an Flexibilität.

- Hohe Produktivität: Maschinen der Serie Azimut können Leistungen bis 100 Takte/min. erreichen.
- Großer Arbeitsbereich: Es dauert nur wenige Sekunden ein neues Programm aufzurufen. Standardisierte Programmierung. Schneller Formatwechsel durch steckbare Schnellwechselsysteme.
- Leichte und gründliche Reinigung: Durch die geschlossene Konstruktion des Maschinenkörpers werden die mechanischen und elektrischen Bauteile vor äußeren Einflüssen geschützt. Der Zugang zum Inneren der Maschine wird durch große Öffnungen an beiden Seiten gewährleistet.
- Ferndiagnose: Alle Maschinenfunktionen – und Parameter können über Modem / Internet kontrolliert werden. Fehlerdiagnosen können vom Servicestützpunkt aus erstellt werden.

The integrated packaging systems set themselves apart from the rest with their high degree of operating flexibility.

- High productivity: an Azimut series machine can reach 100 cycles a minute.
- Great working flexibility. It takes just a few seconds to recall a recipe from the memory. Standardized programming. Extremely quick format changeover thanks to the snap-on locking system of the forming tube.
- Easy thorough cleaning: the "Hermetic Box" construction structure insulates the mechanical and electrical components from the external environment yet provides easy access.
- Tele-service system: all the machine parameters and functions are controlled remotely. The machine operator can be assisted, a diagnosis of the system can be made and any problems identified quickly from a distance.

Wiege- und Dosiersysteme Weighing and Dosing Systems

Schneckendosierung

Besteht aus einem Fülltrichter, in dem sich eine Schnecke dreht. Eine bestimmte Produktmenge wird dosiert, abhängig von Drehzahl und Neigung der Schnecke. Ideal für pulverige Produkte.

Auger dosing unit

It consists of a loading hopper, inside which a worm screw (auger) turns. A specific amount of product is dosed according to the number of revolutions and the screw pitch. This is ideal for very fine products.

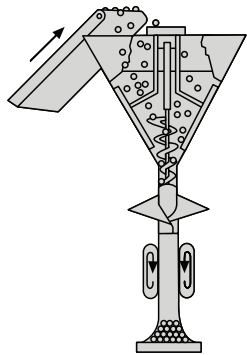

Volumendosierung

Zum Dosieren einer bestimmten Produktmenge. Es kann auf granuliert Produkte eingestellt werden.

Volumetric dosing unit

Up to six telescopic cups. Ideal for dosing fine granular products. Can be adjusted manually or automatically, easy to clean thoroughly. A number of options are available depending on specific requirements.

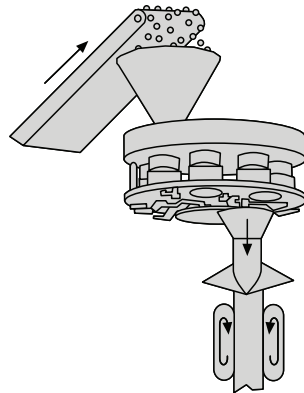

Lineare Waagen mit vibrierender Zuführung

Wird eingesetzt für granuliert Produkte, mittel- bis großkalibrig und verfügt über einen Satz vibrierender Zuführungen, welche das Produkt zum Wiegebehälter transportieren. Wenn das vorgegebene Gewicht erreicht ist, stoppen die Vibrationsrinnen und die Waage entleert ihren Inhalt in den Folienschlauch.

Linear scales with vibrating surfaces

They are used for granular products with medium to large dimensions and includes a set of vibrating surfaces, which push the product towards the weighing cell. As soon as the programmed weight has been reached, the vibrating surfaces come to an immediate halt and the weighing cell empties its contents into the wrapping material forming collar on the packaging machine.

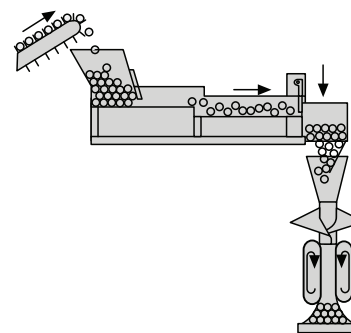

Mehrkopf-Waage

Kombinationswiegesystem. Schnell, wiegegenau, zuverlässig und hygienisch. Erhältlich in verschiedenen Modellen für unterschiedliche Anwendungen. Die ideale Wiege-Lösung für hohe Produktivität mit maximaler Genauigkeit.

Multihead weigher

Multiple combination weighing system. Fast, accurate, reliable and hygienic. Available in various models to suit specific requirements. The ideal weighing solution for achieving high production levels with maximum accuracy.

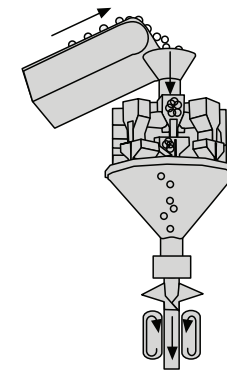

Produktmuster. - Examples of packageable products.

MBP Multihead Weigher C1 - C2 - C3 Series

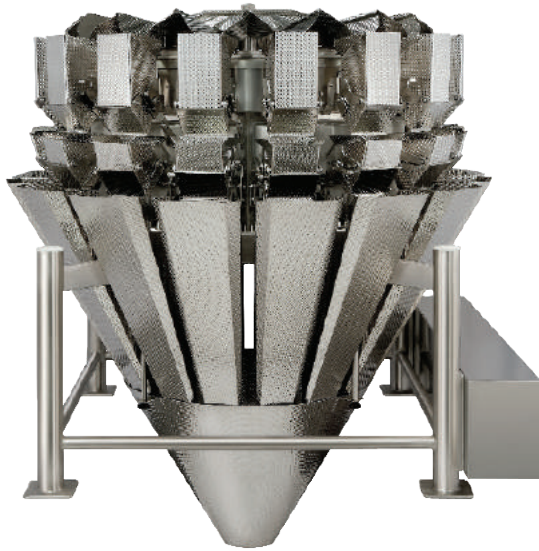

Mehrkopfwaagen MBP der Serien C1-C2-C3

Nach jahrelanger Forschungs- und Entwicklungsarbeit können wir Ihnen ein ausgezeichnetes Produkt vorstellen, dass zu 100 % in Europa hergestellt wird und den höchsten Qualitätsansprüchen standhält.

- **C1 Serie:** Die Maschine des Typs C1 wurde für Kunden entwickelt, die eine hohe Wiegegenauigkeit wünschen, ohne hohe Investitionen zu tätigen. Es wird die gleiche Technologie wie bei den höherwertigen Serien C2 und C3 eingesetzt. Das Preis-/Leistungsverhältnis ist unschlagbar.
- **C2 Serie:** Verfügbar mit 8 - 24 Köpfen. Schutzart IP 66 (waschbar mit direktem Wasserstrahl). 100 %ige Edelstahlkonstruktion AISI 304. Die C2-Serie hat ein ausgezeichnetes Verhältnis von Schnelligkeit zu Genauigkeit (0,2–1,2 g) und einen 15" Touchscreen. Die Software basiert auf der neuesten Computertechnologie und hat die Bedienung noch weiter vereinfacht.
- **C3 Serie:** Zusätzlich zu den Vorteilen der Serie C2 ist die C3 mit Memory-Behältern ausgestattet und verdoppelt somit die Anzahl der gewogenen Teilmengen. Dieses wirkt sich besonders aus auf hohe Geschwindigkeiten und bietet die Möglichkeit die Waage zu teilen und Mischungen aus bis zu 8 verschiedenen Produkten herzustellen.

MBP Multihead Weighers C1-C2-C3 Series

Years of research and development have resulted in the creation of an excellent product. 100% made in Europe according to Total Quality standards.

- **C1 Series:** is intended for users who demand high accuracy but who have limited capital to invest. The C1 series uses the same technology as the higher C2 and C3 series with an unbeatable cost-benefit ratio.
- **C2 Series:** available with 8 - 24 heads, IP66 protection (washable with direct water jets) and 100% AISI304 construction. The C2 series has an exception speed-precision ratio (0.2÷1.2 g), and a 15" touch screen control panel. The 2008 software makes use of the latest computer technology and further simplifies programming.
- **C3 Series:** in addition to the advantages of the C2 series the C3 benefits from the use of memory buckets which doubles the number of weighing operations available. Ideal for very high speeds and available in twin versions for mixes of up to 8 products.

Mechanische Daten

- Rohrrahmengestell aus AISI 304, leicht zu reinigen
- Vibrationseinlaufkonus mit Wiegezelle zur gleichmäßigen Verteilung des Produktes auf den Rinnen und zur Steuerung der Zufuhr.
- Vibrationseinheiten in speziellem Kunstharz gegossen.
- Vibrationsrinnen aus Edelstahl AISI 304, nach Produktanforderungen geformt.
- Dosier- und Wiegebehälter leicht abnehmbar und untereinander tauschbar. Sie sind direkt mit der Elektronik verbunden.
- Der Luftentfeuchter ist im Maschinenkörper eingebaut.
- Maschinenabdeckung aus Edelstahl AISI 304.
- Dosierbehälter aus Edelstahl AISI 304. Sie werden durch Schrittmotoren geöffnet und geschlossen.
- Wiegebehälter aus Edelstahl AISI 304. Sie werden durch Schrittmotoren geöffnet und geschlossen.

Mechanical Features

- Frame: tubular, easy to clean, made of AISI 304.
- Central vibrating cone with load cell dedicated to even distribution of the product in the vibrating channels.
- Cast vibrating bases with magnet sunk in special "heat protective" resins.
- Vibrating channels made of AISI 304 depending on the specific features of the product.
- Extractable, interchangeable dosing head fitted with direct electric connector.
- Dehumidifier positioned inside the machine body.
- Protective top made of AISI 304.
- Pre-dosing pans made of AISI 304 stainless steel with opening/closing controlled by step motors.
- Weighing pans made of AISI 304 controlled by step motors.



• **Weight Control**



• **Data Acquisition**



• **Touch Screen**



• **Mixing**



• **Network**



• **Self Diagnosis**



• **Internet Connection**



• **Multi-point Discharge**



• **Counting**



• **Waterproof**

Technische Daten der Standardmaschinen. - Standard Technical Table Of Basic Machines.

	Zenith	Zenith EW	Azimut 400	Azimut 800	Comet	Vetta
Packungslänge (mm): Pack length (mm):	min 80 - max 400	min 80 - max 400	min 80 - max 300	min 200 - max 800	min 100 - max 400	min 80 - max 480
Packungsbreite (mm): Pack width (mm):	min 100 - max 220	min 100 - max 320	min 100 - max 300	min 200 - max 480	max 200	min 80 - max 480
Rollenbreite (mm): Reel width (mm):	500	700	630	1100	400	700
Rollendurchmesser (mm): Reel diameter (mm):	350	350	350	350	350	-
Verpackungsmaterial: Packaging material:	BOPP, PE, Verbundfolie BOPP, PE laminated or bonded, also with gas barrier	BOPP, PE, Verbundfolie BOPP, PE laminated or bonded, also with gas barrier	BOPP, PE, Verbundfolie BOPP, PE laminated or bonded, also with gas barrier	BOPP, PE, Verbundfolie BOPP, PE laminated or bonded, also with gas barrier	BOPP, PE, Verbundfolie BOPP, PE laminated or bonded, also with gas barrier	BOPP, PE Verbundfolie BOPP, PE laminated or bonded, also with gas barrier
Leistung (Takte/min): Output (cycles/min):	up to 60 bis zu 60	up to 60 bis zu 60	up to 100 bis zu 100	up to 50 bis zu 50	up to 180 bis zu 180	up to 120 bis zu 120
Siegelsystem: Sealing system:	Intermittierend Intermittent	Intermittierend Intermittent	Intermittierend Intermittent	Intermittierend Intermittent	Long Dwell Long Dwell	Intermittierend Intermittent
Gewicht (kg): Weight (Kg):	500	500	550	800	600	1000
Anschluss (Volt): Power supply (Volt):	400	400	400	400	400	400
Anschlusswert (kW/h): Electrical consumption (Kw/h):	4	4	4,5	4	4	9
Version: Operation mode:	Pneumatisch Pneumatic	Pneumatisch Pneumatic	Pneumatisch / Servo Pneumatic / Servo	Pneumatisch Pneumatic	Servo Servo	Servo Servo

PFM, BG PACK und MBP behalten sich Änderungsrechte ohne vorherige Ankündigung vor. - PFM, BG PACK and MBP reserves the right to make modifications without prior notice.

Eigenschaften Software/Hardware

Extrem hochentwickelt und leicht programmierbar, beinhaltet:

- **System AVC** (Automatic Vibration Control).
- **System ARC** (Automatic Random Control).
- **System ADC** (Automatic Drop Control).
- Vorrichtung **VIB Control** (zur Kontrolle der Schwingungsweite).
- **System EVA** (Environment Vibrations Annulment).
- Die Systeme **AVC, ARC, ADC, EVA** sowie die Vorrichtung **VIB Control** arbeiten stets simultan. Es handelt sich hierbei um besonders hochentwickelte Software-Systeme, die in der Lage sind, die Programmierung der Maschine weitgehend zu vereinfachen und die Effizienz und Geschwindigkeit/Präzision auf höchstes Niveau anzuheben.
- **System DSC** (Drop Sequence Control).
- **System AMC** (Advanced Multihead Control).

Features of Hardware and Software

Highly developed and easy to program, featuring:

- **AVC System** (Automatic Vibration Control).
- **ARC System** (Automatic Random Control).
- **ADC System** (Automatic Drop Control).
- **VIB Control** (for the control of vibration amplitude).
- **EVA** (Environmental Vibration Annulment).
- The **AVC, ARC, ADC, EVA** and **VIB Control** work together simultaneously. These are particularly highly-developed software systems able to simplify machine operations to the utmost and increase efficiency and speed/accuracy levels to maximum levels.
- **DSC** (Drop Sequence Control).
- **AMC System** (Advanced Multihead Control).



MBP Touch-screen



PFM Group: a Network of Packaging Solutions

PFM ist eine aus 9 Unternehmen bestehende industrielle Firmengruppe: Dem zentralen italienischen Firmensitz **PFM Packaging Machinery** stehen die britische **UK PFM LTD.**, die amerikanischen **PFM North America**, und die deutsche **PFM Verpackungsmaschinen GmbH** zur Seite. In Bergamo ist die Firma **BG Pack SPA** ansässig, die auf die Herstellung von Spezial-Verpackungsmaschinen für wiederverschließbare Verpackungen spezialisiert ist. Das in Mantova niedergelassene Unternehmen **MBP** befasst sich mit der Herstellung von Mehrkopfwagen und vertikalen Schlauchbeutelmaschinen, die die Produktpalette von **PFM** abrunden. Letzte in der Reihenfolge der Übernahmen ist die **SPS Italiana Pack**, die, nachdem sie durch mehrere Hände ging, wieder in das Eigentum ihres Gründers zurückgekehrt ist. Dieses Unternehmen, mit Sitz in Novara, ist spezialisiert auf die Herstellung von automatischen Handlings- und Verpackungsmaschinen für Backwaren und Kekse, Schokoriegel und Waffeln. Im Jahr 2006 wurde die **PFmeccanica** als Produktionszentrum für mechanische Komponenten gegründet. Im November 2007 wurde **PFM Russland** geboren, die neue kommerzielle und logistische Basis für die osteuropäischen Märkte. Ein extrem hohes Maß an Spezialisierung der einzelnen Fabrikationsstätten, perfekte Integration zwischen den einzelnen technischen Abteilungen, die dennoch unabhängig bleiben, die Vision 2000 Durchführung in den Marketing und After Sales Bereichen, sind einige der Faktoren, die dazu beigetragen haben, dass die **PFM Group** bedeutende Ergebnisse erzielt: 280 Mitarbeiter und ein Umsatz von 64 Millionen Euro im Jahr 2007. Die **PFM Group** erfüllt alle Anforderungen von flexiblen Verpackungen in allen Lebensmittel- und Nonfood-Bereichen und hat sich dadurch zu einem der namhaftesten Lieferanten auf dem Weltmarkt gemacht.

PFM Packaging Machinery is an industrial group made up of nine companies: the Italian parent company, **PFM Packaging Machinery**, which works alongside the **UK PFM LTD**, **North American PFM Corporation**, and German **PFM Germany** companies. **BG Pack SPA**, which is based in Bergamo, specialising in the manufacture of special packaging machines for recloseable packs. **MBP**, based in Mantua, specialise in the production of multi-head weighers and vertical packaging machines thereby completing the range offered by **PFM**. Last in order of acquisition is **SPS Italiana Pack Systems**, which has come back into the hands of those who founded the company after exchanging ownership a number of times: this Company from Novara manufacture automatic handling and packaging machines for baked goods and biscuits, chocolate bars and wafers. In 2006 **PFmeccanica** was founded to form a new production centre for mechanical components. In November 2007 **PFM Russia** was founded, the new commercial and logistic base for the Eastern European markets. An extremely high level of specialisation of the individual manufacturing units, perfect integration between the individual technical departments, which also remain independent, Vision 2000 organisation of marketing and after-sales areas, are a few of the factors which have helped the Group achieve major results: 280 employees and a turnover of 64 million Euros in 2007. The **PFM Group** meets all the requirements of flexible packaging in all the food and non food industries and has made a major name for itself on the world market.

PFM Group
Network of Packaging Solutions

www.pfm.it



PFM S.p.A.
PACKAGING MACHINERY
ITALIAN HEADQUARTERS

Via Pasubio, 49
36036 TORREBELVICINO
(VI) ITALY

Tel: (+39) 0445. 66.22.00
Fax: (+39) 0445. 57.01.75

www.pfm.it
pfm@pfm.it



PFM
PACKAGING MACHINERY LTD
UNITED KINGDOM

PFM House
2, Pilgrim Way, Stanningley
LEEDS - LS28 6LU
UNITED KINGDOM

Tel: +44 (0) 113. 23.93.401
Fax: +44 (0) 113. 23.93.402

www.pfmuk.com
pfm@pfmuk.com



PFM
PACKAGING MACHINERY CORP.
NORTH AMERICA

1271, Ringwell Ave.
NEWMARKET
ONTARIO CANADA L3Y 7V1

Tel: (+1) 905. 836.6709
Fax: (+1) 905. 836.7763

www.pfmusa.com
info@pfmusa.com



PFM
VERPACKUNGSMASCHINEN
GmbH

Gewerbestraße, 14
D-21279 HOLLENSTEDT
GERMANY

Tel: (+49) 4165. 221.921
Fax: (+49) 4165. 221.922

www.pfmgermany.de
info@pfmgermany.de



OOO "PFM Russia"
PACKAGING MACHINERY
PFM PACKAGING GROUP

Ul. Garibaldi, 36
117418 MOSCOW
RUSSIA

Tel: (+7) 495. 33.11.911
Fax: (+7) 495. 71.83.766

www.pfmrossia.ru
moscowpfm@yandex.u



BG PACK S.p.A.
PACKAGING MACHINERY
PFM PACKAGING GROUP

Via C. A. Dalla Chiesa, 13
24048 TREVIOLO (BG)
ITALY

Tel: (+39) 035. 20.31.22
Fax: (+39) 035. 20.31.25

www.bgpack.it
bgpack@bgpack.it



MBP S.r.l.
MULTIHEAD WEIGHERS
PFM PACKAGING GROUP

Via Toscanini, 48/B
46043 CASTIGLIONE
DELLE STIVIERE (MN)
ITALY

Tel: (+39) 0376. 638.479
Fax: (+39) 0376. 670.727

www.mbp.it
info@mbp.it



SPS ITALIANA PACK
SYSTEMS S.p.A.
PFM PACKAGING GROUP

Via Salvemini, 23
28012 CRESSA (NO)
ITALY

Tel: (+39) 0322. 861.100
Fax: (+39) 0322. 861.122

www.spspack.com
info@spspack.com



PFmeccanica
COMPONENTS PRODUCTION CENTRE
PFM PACKAGING GROUP

Via Casa Celeste, 7
36014 SANTORSO (VI)
ITALY

Tel: (+39) 0445. 570.134
Fax: (+39) 0445. 570.175

www.pfm.it
pfm@pfm.it